

ULTIMUM EXPRESS FLAT 4/6 DOUBLE PUISSANCE CLASSEMENT AU FEU IP65 DOWNLIGHT, CCT3, CONNECTEUR EN 2 PARTIES, GARNITURE BLANCHE

RULFX-01

VEUILLEZ LIRE LES INSTRUCTIONS AVANT DE COMMENCER L'INSTALLATION ET CONSERVEZ-LES POUR TOUTES UTILISATIONS FUTURES.

Les produits électriques peuvent causer la mort, de graves blessures ou des dégâts matériels. L'installation doit être effectuée par un électricien qualifié.

Remarque :

Les informations techniques et caractéristiques peuvent changer au fil du temps sans notification préalable. Pour rester informé de ces possibles modifications, veuillez consulter le site internet www.robus.com ou robusdirect.com.

-20°C < Ta < +35°C, 220-240V ~ 50/60Hz, Classe II, IP65

Approprié pour un montage sur une surface normalement inflammable.

Veuillez consulter la liste des dimmers compatibles sur notre site web: www.robus.com

Installation

1. Vérifiez que l'alimentation est coupée avant de commencer l'installation.
2. L'enjoliveur est proposé en différentes options comme indiqué ci-dessous
3. Avant de percer, assurez-vous de l'absence de risque d'impact contre la charpente, le tuyauterie, les câbles ou d'autres équipements du bâtiment.
4. L'installation de ce luminaire requiert de découper une ouverture Ø60-72 mm dans le plafond.
5. Connectez le câble d'alimentation à la borne femelle du connecteur en deux parties : L – Brun et N –Bleu. Raccordez fermement les deux parties du connecteur pour verrouiller les onglets de sécurité.

6. Sélectionnez la puissance (4W ou 6W) et sélectionnez la température de couleur (3000K, 4000K ou 6000K) en déplaçant l'interrupteur à l'arrière du raccord comme indiqué sur la fig. 2. Remarque : Ne pas modifier la puissance ni la température de couleur quand le luminaire est allumé !

7. Insérez le connecteur en deux parties dans la découpe et maintenez le ressort de retenue verticalement contre le radiateur. Insérez le luminaire dans la découpe jusqu'à ce que le ressort descende contre la face supérieure de la plaque de plâtre. Vérifiez que le luminaire est correctement accroché et que l'enjoliveur est appliqué contre le plafond.

Attention : vous devez déconnecter le luminaire avant d'effectuer le test de résistance d'isolation en détachant les connecteurs en deux parties.

Accessoires : RULFXTRIM-04 : enjoliveur noirs; RULFXTRIM-13 : enjoliveur Chrome Brossé

Le luminaire peut être recouvert d'isolant thermique en laine minérale comme celui décrit par la norme EN 13162:2015. Si l'installateur souhaite utiliser de l'isolant en vrac ou de la mousse isolante, il doit poser une couverture isolante en forme de cloche au-dessus du luminaire. Bien que le luminaire puisse être recouvert sans danger avec un matériau d'isolation, il est préférable que le luminaire soit entouré et non pas recouvert de matériau isolant afin de maximiser sa durée de vie. La durée de vie d'un luminaire peut être optimisée en maintenant une température de fonctionnement aussi basse que possible.

Les spots encastrés figurant sur la liste sont soumis aux essais de résistance au feu des éléments porteurs de 30, 60 et 90 minutes établis par le protocole EN 1365-2:2014. La liste des types de plafonds soumis à ces essais est disponible auprès du Service technique Robus. Respectez une distance minimale de 500 mm entre les spots ou un nombre maximal de 2 spots par m² de plafond.

Surveillance du Marché: LS Code» d'efficacité énergétique de Classe D. RULFX-LS Utilisez un tournevis à tête plate pour ouvrir le boîtier du driver. Retirez les vis et retirez le driver (SCG). Tournez et retirez la collerette. Retirez le couvercle et la lentille. Retirez les vis et retirez le PCB LED (LS).

Informations pour l'utilisateur du produit :

1. Veuillez, s'il vous plaît, noter l'importance de disposer des Déchets d'Équipement Électriques et Électroniques séparément des déchets ménagers (DEEE représenté par une poubelle barrée d'une croix).
2. Veuillez tenir compte de l'importance de votre contribution à la réutilisation et au recyclage de ce produit en fin de vie en le retournant dans un centre de collecte de déchets des équipements électriques ou dans le point de vente à partir duquel vous effectuez l'achat du produit de remplacement.
3. Cet équipement peut contenir des substances dangereuses pour la santé et l'environnement s'il est jeté n'importe où. Il est important de le séparer des ordures ménagères et le recycler dans une consigne DEEE appropriée.
4. La "poubelle barrée d'une croix" présent sur le produit indique que cet appareil ne doit pas être jeté dans les ordures ménagères mais doit être éliminé conformément à la réglementation DEEE locale.

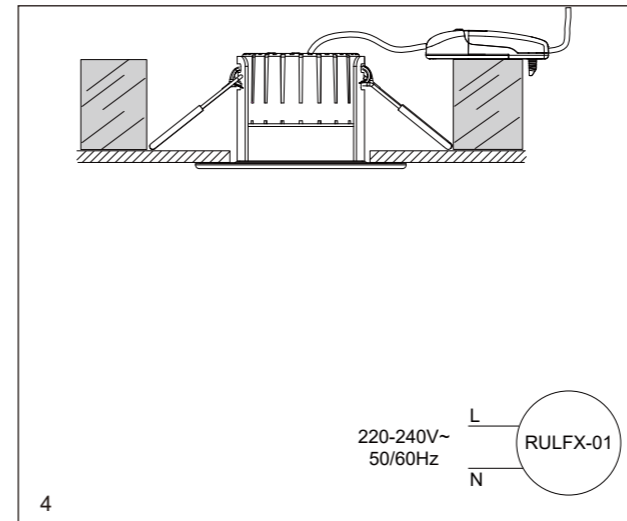
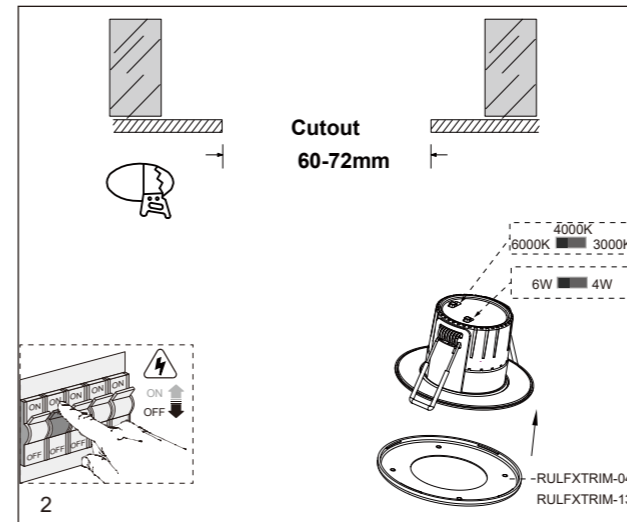
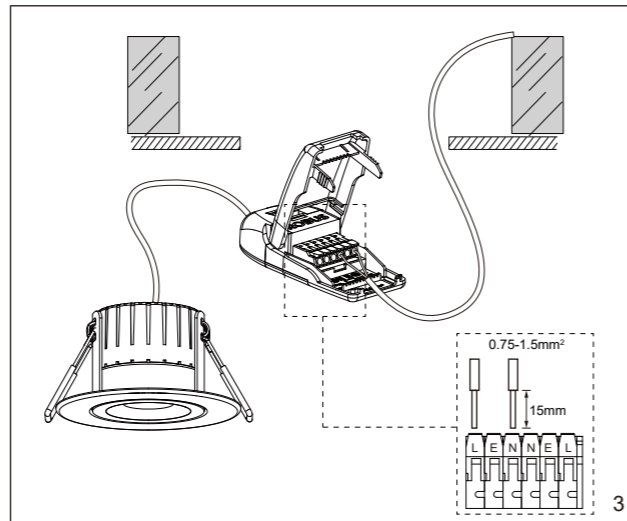
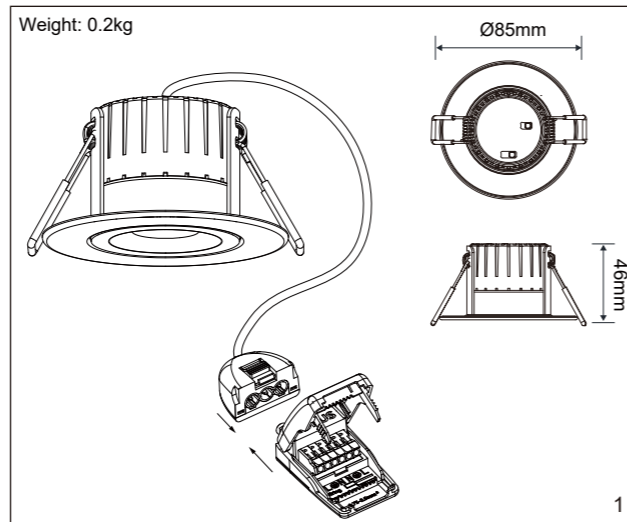

IT: AVVERTENZA – I dispositivi elettrici possono causare lesioni gravi o la morte o danneggiare l'apparecchio. In caso di dubbi sull'installazione o sull'utilizzo di questo prodotto, consultare un elettricista competente. Assicurarsi che l'alimentazione principale sia spenta prima di effettuare interventi.

EST: HOIATUS! Elektritooted võivad põhjustada surma, raskeid vigastusi või varakahjustusi. Kui teil on toote paigaldamisel või kasutamisel kahtlusi, küsige nõu asjatundlikult elektrikult. Enne töö alustamist veenduge, et elektrivool oleks välja lülitatud.

SLK: UPOZORNENIE - Elektrické výrobky môžu spôsobiť smrť, vážne zranenie alebo škodu na majetku. Ak máte akékoľvek pochybnosti o inštalácii tohto výrobku, poraďte sa s kvalifikovaným elektrikárom. Pred začatím práce skontrolujte, že je hlavný zdroj

L.E.D Lighting & Electrical Distribution Group Ltd
 IRE: Nangor Road, Dublin 12, D12 E7VP, Ireland
 UK: Bracknell Enterprise & Innovation Hub, Ocean House, 12th Floor, The Ring, Bracknell, Berkshire RG12 1AX, UK
 Tel: +353 1 7099000
 Fax: +353 1 7099060
 Email: info@robus.com
 Website: www.robus.com

